



## OVER COLOR CARDIGAN

### MATERIAL

**YARN** = [ALPACA BRUSHED](#) by LAINES DU NORD;  
approx. 60 grams for each colour: sky blue (5), yellow  
(18), pink (19) green (20), cyclamen (21).

**KNITTING NEEDLES** = size 6

**CROCHET-HOOK** = size 6

**OTHER** = darning needle, scissors, pins, tape  
measure

### SAMPLE

10 x 10 cm = 10 stitches x 14 rows

### MEASURES

Single size, oversize fit

### POINTS USED

**STITCHES WITH THE KNITTING NEEDLES**  
Rib 1/1. Stocking Stitch.

**STITCHES WITH THE CROCHET-HOOK**  
Chain stitch, single crochet, double crochet.  
Back post double crochet: insert the hook into to  
back thread of one base stitch and work in double  
crochet.

## NOTES

**SKILL LEVEL:** Easy

For smoother edges, slip the 1st st. of each r.

Work all decreases and increases on RS.

To decrease 1 st. of the right front neckline, work 1 skp (slip 1 st., knit next st., pass slipped st. over knitted st.); to decrease 1 st. of the left front neckline, work k2tog (insert simultaneously the needle through 2 sts. and knit them together).

## ABBREVIATIONS

**RS** = right side of work  
**WS** = wrong side of work  
**st./sts.** = stitch/stitches  
**r.** = row/rows  
**skp** = slip 1, knit 1, pass slipped stitch over  
**col.** = colour/colours  
**ch** = chain stitch  
**k** = knit  
**yo** = yarn over  
**tog.** = together  
**sc** = single crochet  
**dc** = double crochet  
**BPdc** = back post double crochet  
**rep.** = repeat/repeating  
**p** = purl  
**fol.** = follow/following  
**incr.** = increase/increasing  
**decr.** = decrease/decreasing

## INSTRUCTIONS

### DIETRO

Usando il col. ciclamino, avv. 64 m. e per il bordo, lav. 4 f. a coste 1/1, pari a 3 cm. Proseguire a m. rasata diritta per 92 f., alternando i colori in questa sequenza: 6 f. con il rosa, 2 f. con il celeste, 6 f. con il giallo, 2 f. con il verde, 2 f. con il celeste, 6 f. con il rosa, 4 f. con il ciclamino, 2 f. con il celeste, 2 f. con il giallo, 4 f. con il verde, 4 f. con il ciclamino, 2 f. con il rosa, 4 f. con il giallo, 2 f. con il verde, 6 f. con il celeste, 2 f. con il ciclamino, 4 f. con il giallo, 8 f. con il verde, 10 f. con il rosa, 6 f. con il celeste, 2 f. con il ciclamino e 6 f. con il giallo.

A 70 cm di alt. tot. intrecc. tutte le m.

### DAVANTI DESTRO

Usando il col. ciclamino, avv. 36 m. e per il bordo, lav. 4 f. a coste 1/1, pari a 3 cm. Proseguire a m. rasata diritta, alternando i colori come per il dietro. Dopo 64 f. dal bordo a coste, pari a 46 cm, iniziare a creare lo scollo sul lato destro diminuendo 1 m. (all'interno di 3 m.) ogni 2 f. per 16 volte.

A 70 cm di alt. tot. intrecc. le 20 m. rimaste della spalla.

## DAVANTI SINISTRO

Lavorare come per il davanti destro, effettuando le diminuzioni per lo scollo in modo speculare.

## MANICA (x 2)

Usando il col. ciclamino, avv. 31 m. e per il bordo, lav. 10 f. a coste 1/1, pari a 6 cm. Proseguire a m. rasata diritta aumentando 18 m. nel corso del 1° f. (49 m. alla fine del 1° f) e alternando i colori come segue: 6 f. con il rosa, 2 f. con il celeste, 6 f. con il giallo, 2 f. con il verde, 2 f. con il celeste, 6 f. con il rosa, 4 f. con il ciclamino, 2 con il celeste, 4 f. con il verde, 2 f. con il rosa, 4 f. con il giallo, 2 f. con il ciclamino, 2 f. con il verde, 6 f. con il celeste, 2 f. con il giallo, 4 f. con il verde, 6 f. con il rosa, 4 f. con il ciclamino. Dopo 66 f. a m. rasata dir., pari a 46 cm (52 cm di alt. tot.), intrecc. tutte le m.

Realizzare la seconda manica allo stesso modo.

## CONFEZIONE E RIFINITURE

Sul LR, cucire insieme le 20 m. corrispondenti dei 2 margini di ogni spalla.

### Bordo dello scollo dietro

**1a riga (LD):** usando l'unc. n. 6, e il filo col. giallo, lav. 24 mb in modo uniforme lungo il margine posteriore dello scollo (LD), 1 mbss sul margine laterale adiacente dello scollo, girare.

**2a e 3a riga:** 1 mb in costa dietro in ogni mb: 1 mbss sul margine laterale adiacente dello scollo, girare. Alla fine della 3a riga, tagliare il filo e chiudere.

Sul LR, appuntare con gli spilli, il margine superiore di una manica lungo il margine laterale del davanti e del dietro uniti, posizionando metà delle maglie su un lato della cucitura della spalla e metà delle m. sull'altro lato della cucitura, quindi cucire la manica in posizione. Cucire la seconda manica sul lato opposto del davanti e del dietro usando lo stesso procedimento. Sempre sul LR, cucire i sottomanica e i fianchi.

Nascondere tra le m. ogni estremità residua di filo.

## IMAGES



CARDIGAN A RIGHE

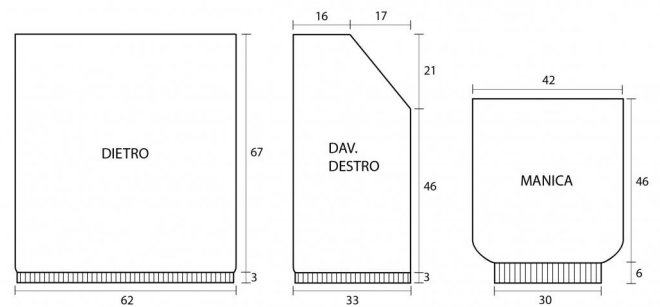

STRIPED PATTERN CARDIGAN

